

для трехфазной сети, 6-6-полюсный

FB035-SD



### Описание

Тип двигателя: АС  
 Номинальное напряжение U: **3-фазный 400 В (Δ/У) ±10 %\***  
 Номинальная частота f: **50 Гц\*** (характеристики для частоты 60 Гц предоставляются по запросу)  
 Потребляемая мощность P: **0,05/0,03 кВт\***  
 Номинальный ток I: **0,10/0,05 А\***  
 Номинальная частота вращения n: **860/670 мин<sup>-1</sup>\***  
 Пусковой ток I<sub>п</sub>: 0.27 А / 0.09 А  
 Повышение тока ΔI: 0 %  
 Класс нагревостойкости изоляции: **THCL 155\***  
 Мин. допустимая температура перемещаемой среды t<sub>р(мин)</sub>: -40 °С  
 Макс. допустимая температура перемещаемой среды t<sub>р(макс)</sub>: 70 °С  
 Электрическое подключение: Клеммная коробка  
 Количество лопастей рабочего колеса: 4  
 Степень защиты: IP 54  
 Защита электродвигателя: Контакт теплового реле  
 Лопасти: Алюминий, без лакокрасочного покрытия  
 Ротор: Алюминий, без лакокрасочного покрытия  
 Соответствие: CE  
**Характеристики согласно требованиям директивы EeP**  
 Не подпадает под действие директивы EeP (P<sub>1</sub> < 125 W)  
 \* Данные, указанные на заводской табличке

### Рабочие характеристики

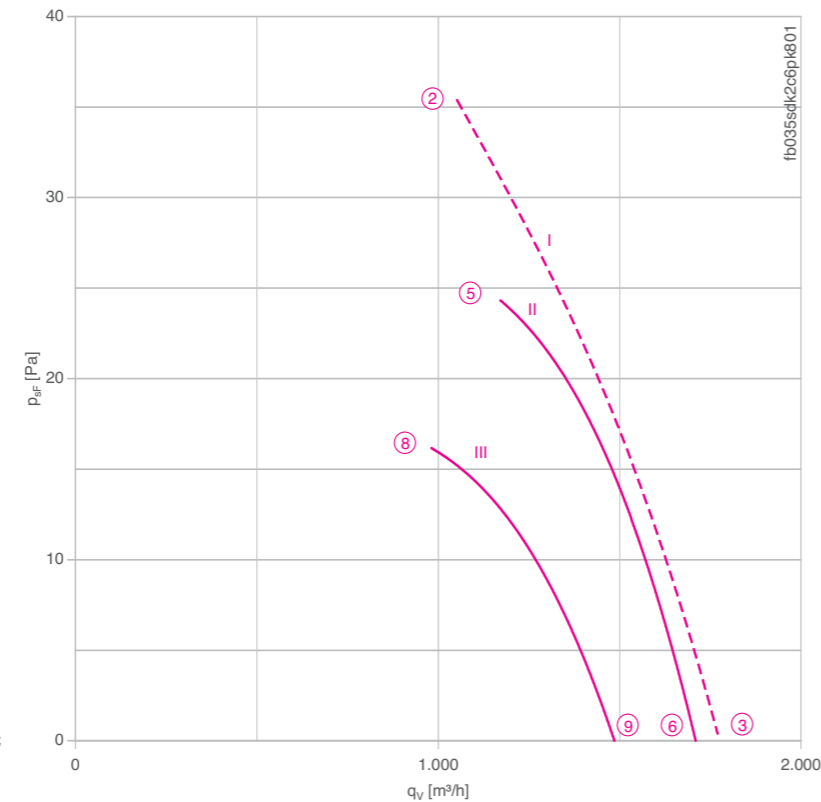

I) Измерено в соответствии с типом установки А в полном раструбе и без защитной решетки согласно ISO 5801.  
 II-x) Измерено в коротком раструбе с защитной решеткой на стороне нагнетания.

- Схема электрических соединений для вентиляторов с направлением воздушного потока „V“ для вентиляторов с направлением воздушного потока „А“ Страница 608  
1360-108XA  
1360-108XB
- Компоненты Страница 524

### Размеры, мм

#### Направление воздушного потока А

Конструктивное исполнение W – решетка, крепящаяся в осевом направлении, для короткого раструба E

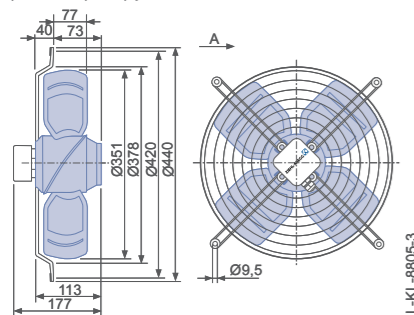

соединения	характеристики	U [В]		I [А]		P <sub>1</sub> [Вт]		вращения n [мин <sup>-1</sup> ]		мощности на стороне всасывания L <sub>WAS</sub> [дБ]	
		Δ	Y	I	II	I	II	I	II	I	II
FB035-SD_2C_4P	I	Δ	400*	②	0.10*	50*	860*				
			400	③	0.09	38	920	59			
			400	⑤	0.10	38	890	60			
	Y	III	400	⑥	0.09	34	910	58			
			400	⑧	0.06	28	790	57			
			400	⑨	0.05	26	760	54			

\* Данные, указанные на заводской табличке

### Данные для заказа вентилятора

Направление воздушного потока А		Направление воздушного потока V	
Тип	W		K
Тип	FB035-SDW.2C.A4P		FB035-SDK.2C.V4P
Артикул №	107068		124157
Масса, кг	4.50		4.80

### Устройства управления

3-фазные преобразователи частоты Fcontrol	Устройства защиты электродвигателей, 3-фазные	Трансформаторные регуляторы, 3-фазные	Электронные регуляторы напряжения, 3-фазные
➤ Страница 558	➤ Страница 596	➤ Страница 591	➤ Страница 578

#### Направление воздушного потока V

Конструктивное исполнение K – решетка, крепящаяся в осевом направлении, для короткого раструба E

