

Вентилятор QLN 65 с ЕС-двигателем BG 43

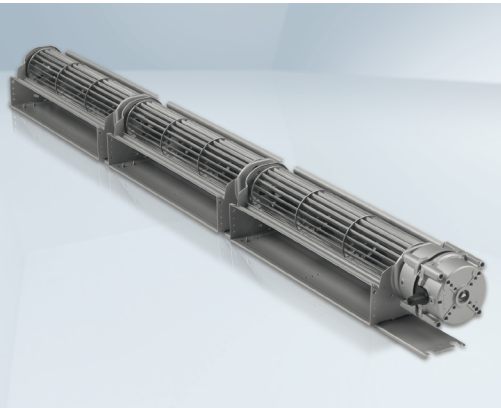

Тангенциальные вентиляторы с электронно-коммутируемыми двигателями постоянного тока

- Диаметр крыльчатки: 65 мм
- Длина крыльчатки: 300 мм (другие длины под заказ)
- Положение монтажа: горизонтальное; вертикальное с установкой двигателя снизу – по запросу
- Управление скоростью вращения: плавное регулирование
- Класс изоляции: H
- Степень защиты: электродвигатель: IP20 (IP54 под заказ), электроника: IP00
- Класс защиты: I
- Защита от перегрузок: программная, класс B
- Допустимая температура окружающей среды для электроники: 0...+50 °C
- Скорость вентилятора: настраивается по аналоговому сигналу 0–10 В или ШИМ-сигналу
- Интерфейс: 04600.45172 (см. стр. 11)

Паспортные данные		Количество крыльчаток	Характеристическая кривая*	Номинальное напряжение	Частота	Макс. воздушный поток	Максимальное противодавление	Максимальная входная мощность	Макс. скорость вращения	Допустимая температура окружающей среды (электродвигателя)	Допустимая средняя температура	Размеры в мм			
Тип	Артикул											В	Гц	м³/ч	куб. футов/мин
QLN65/3000-4310	55669.20001	1	1	220–240 В пост. тока**	50/60	460	271	65	0,26	38	2200	0...+60	-15...+70	421	–
QLN65/6000-4310	55669.20002	2	2	220–240 В пост. тока**	50/60	650	383	65	0,26	38	2200	0...+60	-15...+70	753	1 x 30
QLN65/9000-4310	55669.20003	3	3	220–240 В пост. тока**	50/60	840	494	65	0,26	38	2200	0...+60	-15...+70	1085	2 x 30

Данные могут меняться.

*См. стр. 10 ** Версия UL (115 В перем.тока) под заказ.

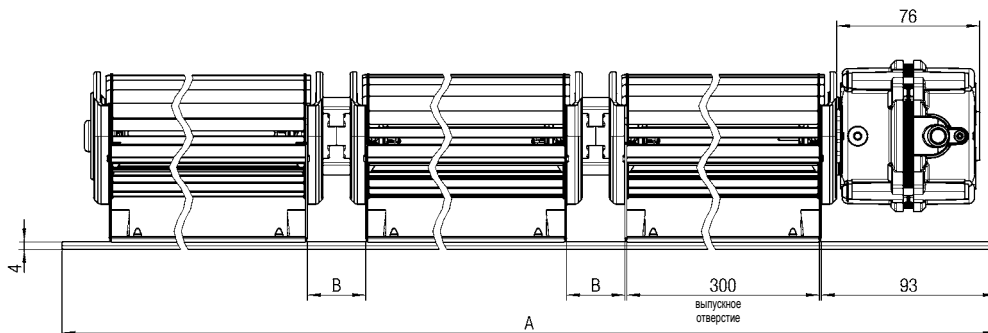
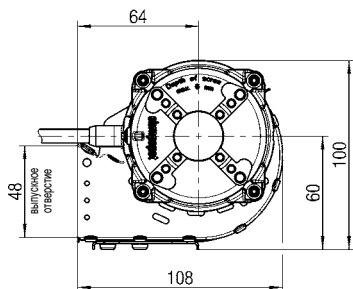

Модуль электроники

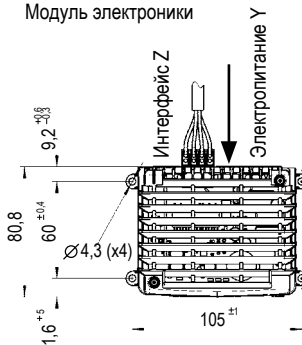

Размеры указаны в мм

Минимальное требуемое расстояние: 20 мм.
Учитывая требования к температуре окружающей среды, необходимо обеспечить достаточную циркуляцию воздуха вокруг модуля электроники.

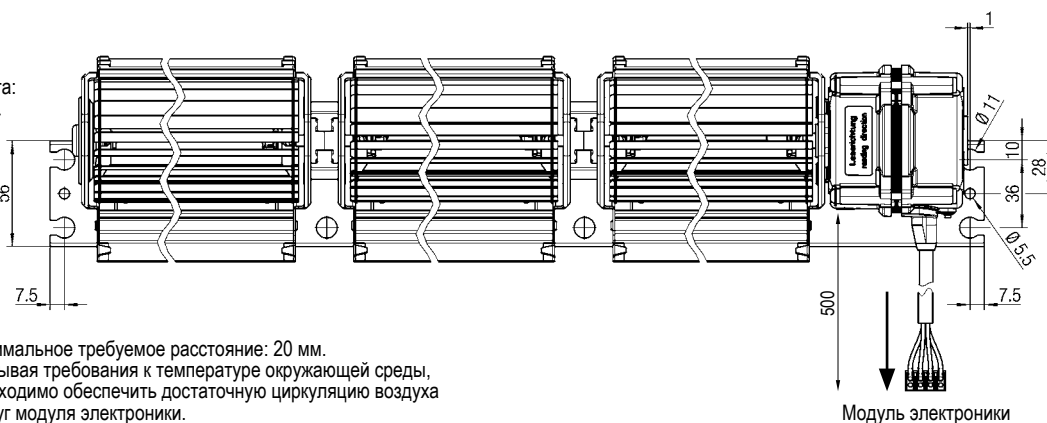

Кривые производительности и электроподключения

QLK 45

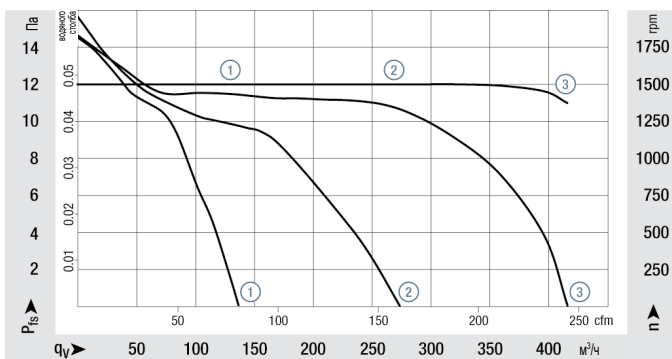

Условные обозначения на характеристических кривых

- ①: 1 крыльчатка
- ②: 2 крыльчатки
- ③: 3 крыльчатки

QLZ 06

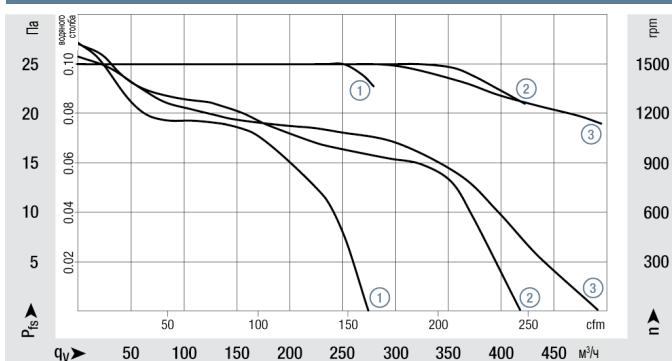

Разъем (питание и интерфейс Z) для двигателя BG 22

Напр., 6-контактный разъем Micro-Fit 3.0 43045-0612 (Molex)
 Ответная часть разъема: напр., 43025-0608 (Molex)

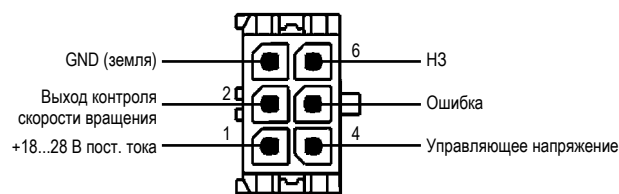

QLN 65

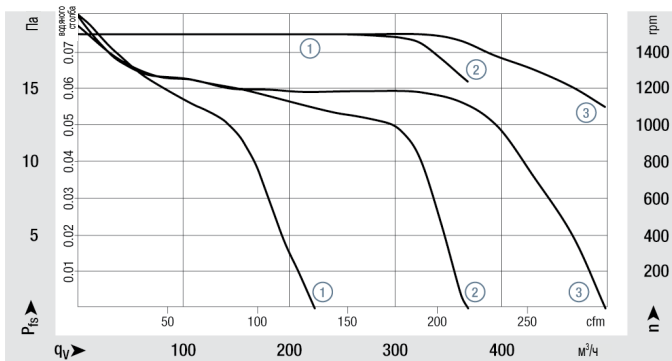

Разъем (питание Y) для вентилятора QLN 65 с двигателем BG 43

Маркировка печатной платы соответствует торцевому разъему:
 напр., MFW9590-03-EF05-000-960-000-00 (Stocko)
 Артикул для ответной части разъема: 24310.45065

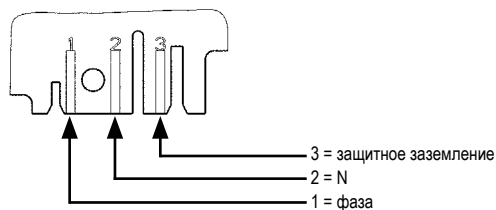

Вентилятор QLN 65 с двигателем BG 43

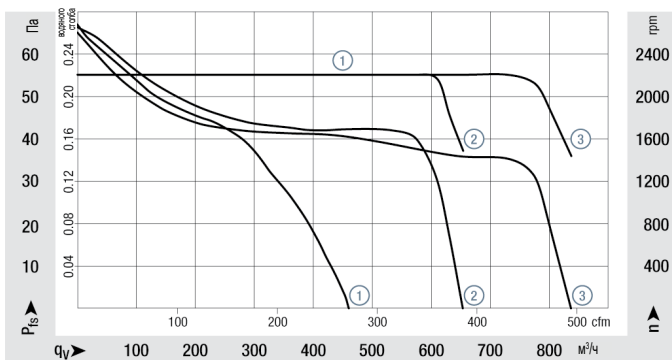

Разъем (интерфейс Z) для вентилятора QLN 65 с двигателем BG 43

Маркировка печатной платы соответствует торцевому разъему:
 напр., MFW7238-004-061-960-000-00-G (Stocko)
 Артикул для ответной части разъема: 24310.45066

